

使用手册 (附保修卡)

目 录

■ 安全注意事项.....	2
■ 各部位名称.....	3
■ 安装.....	4
■ 控制面板.....	5
■ 连接Wi-Fi.....	6
■ Wi-Fi控制.....	7
■ 空气过滤网的清洗.....	8
■ 保养须知.....	8
■ 一般故障排除.....	9
■ 紧急情况处理.....	9
■ 规格表.....	10
■ 产品保修卡.....	11



微信扫一扫

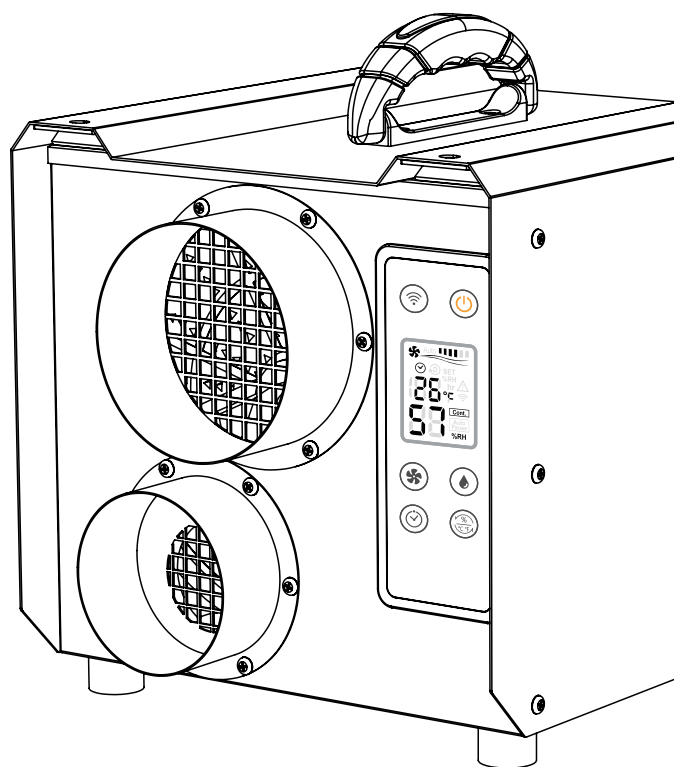

- 尊敬的用户：感谢购买本产品，请详读《使用手册》，正确安装、使用、保养机器。请妥善保存《使用手册》，以备查阅。
- 为确保您获得完善的售后服务，请及时办理保修手续并保存购买凭据。
- 本《使用手册》仅作产品安装使用说明，产品及部件的外观请以实物为准。

安全注意事项

1. 请务必遵守以下安全注意事项，以防止对使用者或他人造成人身伤害，避免损失财产和破坏环境。
2. 本机非防爆型产品，请勿在可燃性化学物品及粉尘污染等特殊环境使用。
3. 本机工作环境温度： $-15^{\circ}\text{C}\sim 40^{\circ}\text{C}$ ，抗盐雾：合格，防水：IPX2。
4. 本机仅适用220V~ 50Hz电源，电源及电气配件应符合安全用电国家标准，并由具备技术资质的电工负责安装。
5. 本机应配置独立的电源插座，不得多台机器或与其它电器共用一个排插；如需使用延长线，应符合安全用电规范。
6. 不得湿手操作，不得以插/拔电源线插头的方式强制开/关机器。
7. 机器搬运、移动、安装时应小心轻放，避免掉落或碰撞。
8. 机器应远离火源及发热器具，安装应牢固稳定，避免阳光直照或雨水冲刷，进/出风口应无遮蔽物。
9. 机器连接管及配件应坚固耐用，湿气管须耐腐蚀并能耐受 70°C 的温度。
10. 管道连接必须气密，并尽量缩短长度，以减少静压损失；湿气管出口须安装单向阀，以防止停机后湿气或蚊虫进入。
11. 进风口空气过滤网必须安装定位方可开机，以免机内部件污染受损；如有破损，应及时更换。
12. 空气过滤网应视使用情况定期清洁，积尘过多使空气循环受阻，降低除湿净化效能，甚至散热不畅导致机内部件损坏，引发故障。
13. 应避免异物进入进/出风口，不得用水直接冲洗机器。
14. 使用环境如无避雷设施，雷雨天气时应关机并切断电源。
15. 户外安装应有避免雨、雪、阳光，灰尘侵蚀，防止蚊虫及小动物等进入的防护措施。
16. 机器在保养、维修、移动或长期不使用时应先关机后拔下电源线插头，不得使电源线
17. 受到拉扯、折叠或重压等损害（机器保养须知请参照本《使用手册》相关内容）。
当机器有烧焦味、电源线或插座开关发热、异物或水进入机内等异常情况时，应立即
18. 关机，切断电源后与服务中心或供货商联系，不得自行处理。
19. 请与服务中心或供货商联系售后服务事宜，不得自行更换电源线、零配件或拆卸、维修、改造机器。

各部位名称

正面

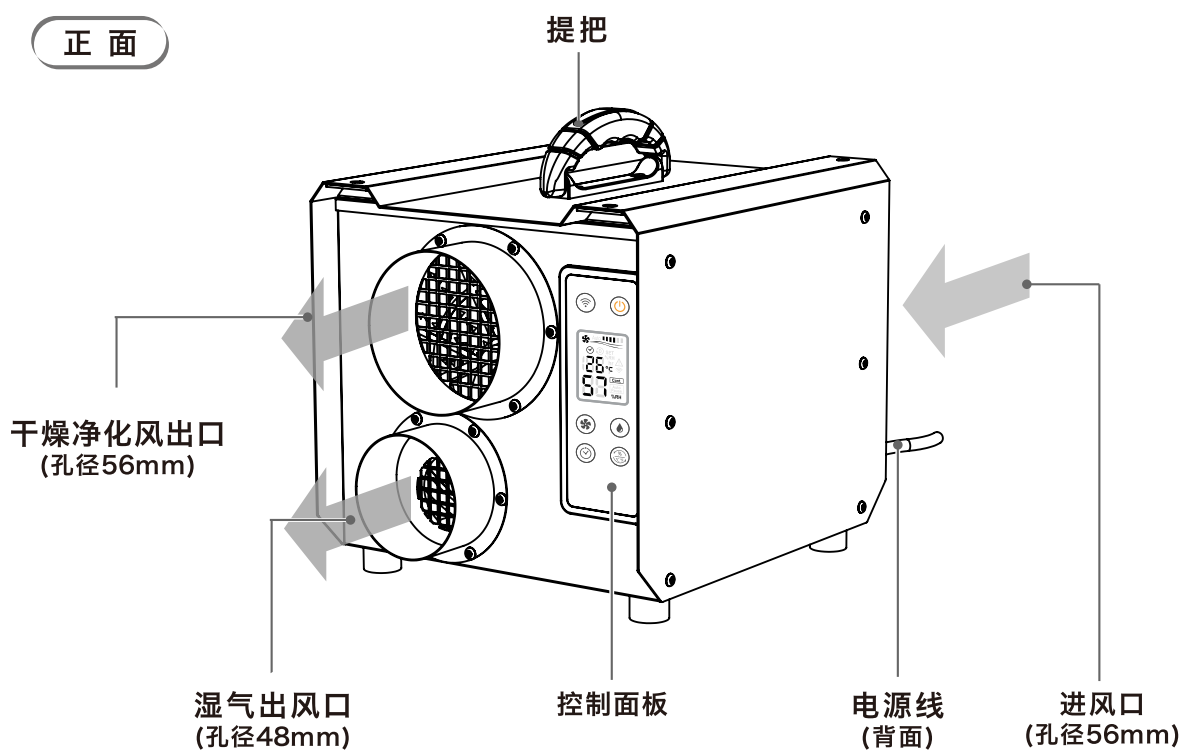

背面

进风口及滤网盖

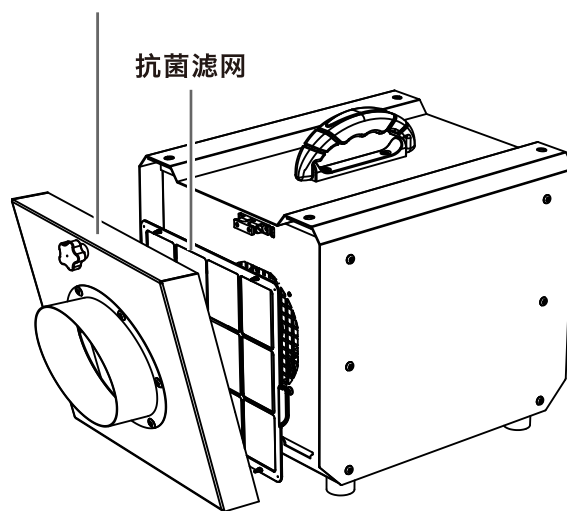

侧面

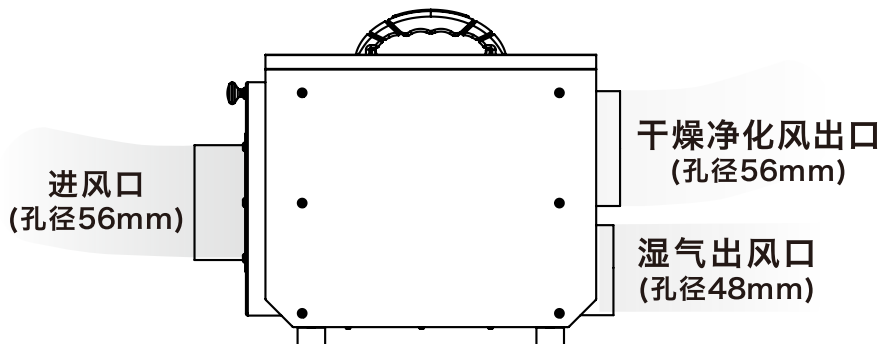

安 装

利用机顶4个孔将机器固定在天花板、墙壁或斜面上

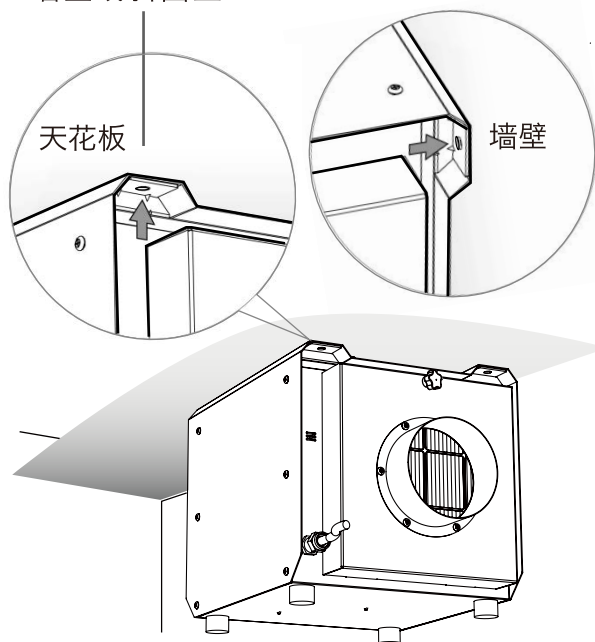

把手可以拆卸以利安装或叠放，须将螺丝锁回原位，以免漏气

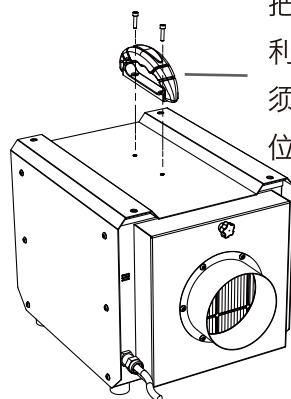

多台叠放节省空间

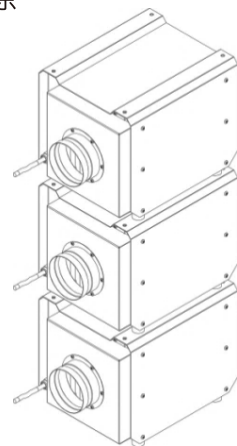

输送湿空气管道须确保湿气向下顺流，以免气流不畅或凝结水回流。湿气出口应安装单向阀，以避免湿气或蚊虫、小动物等进入。

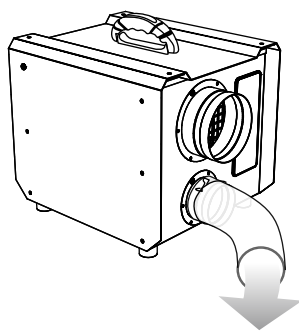

接管方式

1. 室内安装

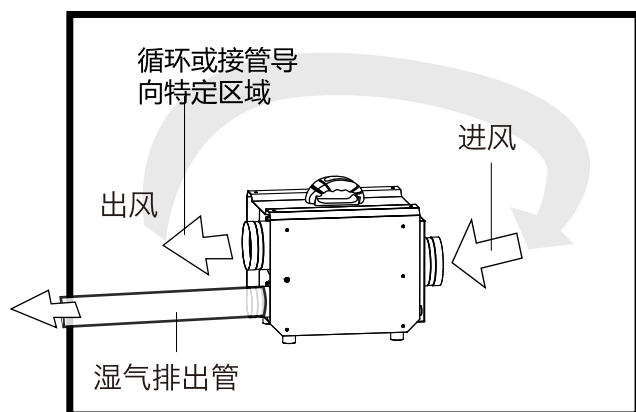

2. 室外安装

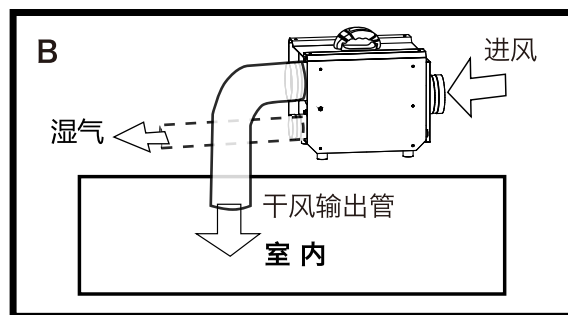
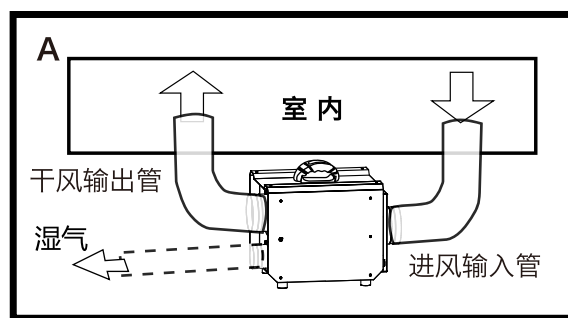

- 1 管道长度尽量缩短，以减少静压损失。
- 2 管道连接必须气密，以确保性能。
- 3 湿气管必须耐腐蚀并能承受70°C的温度。
- 4 必须安装过滤网以防止机内部件受到污染。要定期清洁并及时更换破损滤网。
- 5 户外安装应有避免雨、雪、阳光及灰尘侵蚀，防止蚊虫及小动物等进入的防护措施。

必要时可适当延伸湿气管出口以避免湿气回流至进风口

控制面板

Wi-Fi配对

长按5秒开始或更改WiFi/app配对(见第6页)

风速设定键

自动/低/中/高档

低: 低风速、低电热运转;

中: 中风速、中电热运转;

高: 高风速、高电热运转;

自动: 当环境湿度比设定值高10%以上时运行高档; 高8%~6%时运行中档; 高4%以下时运行低档。

定时键

依1h, 2h, 3h, ...12h, 13h, ...22h, 1d, 2d, 3d, 4d, 5d, 6d, 7d, --(无定时), 1h, 2h, ...的顺序设置自动关闭定时器。

14 hr 2d

开/关机键

停机后再次开机时, 除定时设置外, 按前次的设置运行。运转中断电, 复电后自动恢复运转。

湿度设定键

设定20~70%RH(每5%)或连续除湿(显示Co)

湿度或定时器设置后5秒, 此显示将恢复显示所选温度或湿度选项。

显示选项切换键

可选择环境温度(°C或°F)及湿度设定值 (SET %RH)

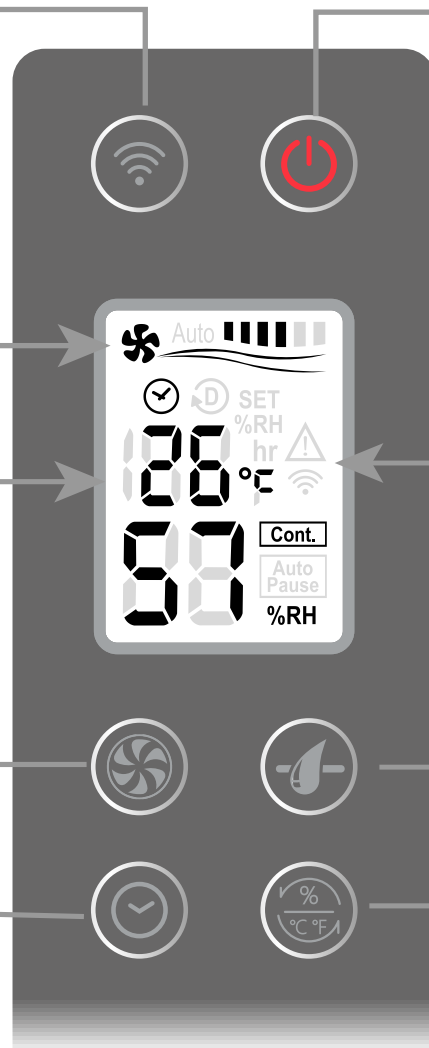

风速显示

自动: Auto

低:

中:

高:

显示环境温度或湿度设定值

26°C 78°F 65 SET %RH

室内湿度显示 (0 ~99%RH)

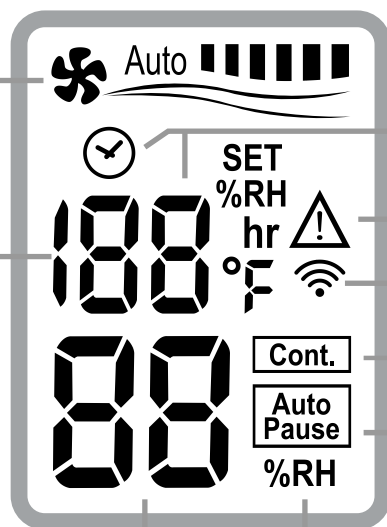

☑ 显示时表示已有定时设置。定时设置后, 按定时键, 数字显示会先暂时显示剩余时间, 如: 3d 或 10hr

显示时警示机器异常。(见第9页)

完成Wi-Fi设备配对时显示; 配对中则闪烁。

连续除湿

当环境湿度达到设定值时, 机器停止并周期性的运行一小段时间侦测湿度, 直到湿度升高到设定值5%时才恢复除湿。

连接 Wi-Fi

准备

1. 连接电源。
2. 确保手机已连接到2.4G Wi-Fi。手机和智能设备需要在Wi-Fi路由器的良好信号强度范围内。

下载并开启App

1. 在应用市场(App Store)搜索“涂鸦智能(Tuya Smart)”下载并安装。
2. 打开App注册并登陆账户。

Wi-Fi配对

1. 启动机器，如果之前有智能设备配对成功，会自动开始连接，显示屏幕上的Wi-Fi图标闪烁，至稳定显示，表示已连接成功。
2. 否则，可以用新的手机与机器配对。这也会取消原有配对，因此，如果原来已配对的手机对机器进行多台设备控制，请让原来的绑定手机通过App中的家庭管理将新手机添加为家庭成员。
3. 按住机器上的Wi-Fi键5秒钟进入待机模式。数值首先显示“EZ”及Wi-Fi快速闪烁。在App首页上，点击“添加设备”或右上角+。
4. 从设备菜单中选择：小家电-两季-除湿机(Wi-Fi)。确认手机处于EZ模式后，按照App提示完成配对。Wi-Fi将恒亮以确认已连接。
5. 如果EZ模式无法连接，可以AP模式连接设备。
要切换模式，请在进入待机模式后15秒内按Wi-Fi键并长按确认模式切换。确认或闲置15秒后，将以屏幕上最后的模式进行配对，并且文字将停止闪烁。

EZ：快闪



AP：慢闪



添加设备



添加成功



进入设备控制界面

Wi-Fi 控制

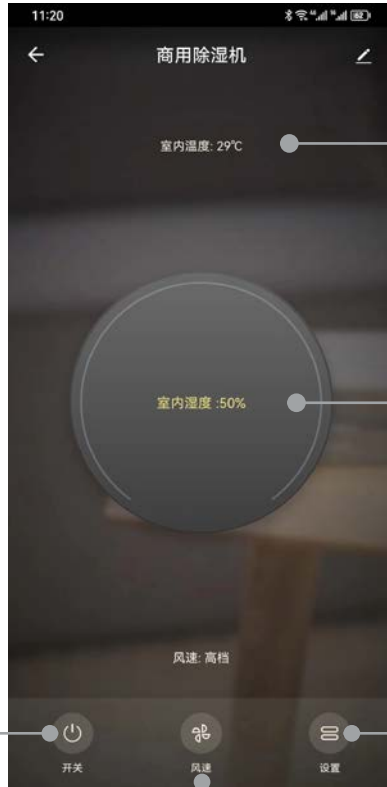

室内环境温度显示

室内环境湿度显示

开/关机

设定

风速选择：
低/中/高/自动

排程设定

湿度设定

定时关机

显示选项设定



空气过滤网的清洗

空气过滤网上附着过多灰尘会影响空气流通，降低除湿效能，甚至损坏机器，应经常清洗：

1. 先“关机”后拔下电源线插头，切断电源。
2. 卸下进风口及滤网盖，取出滤网。
3. 用软毛刷或吸尘器清除灰尘。如较脏，可用柔性洗涤剂加水清洗后晾干。
4. 将干净的滤网装装定位，再装回进风口及滤网盖。

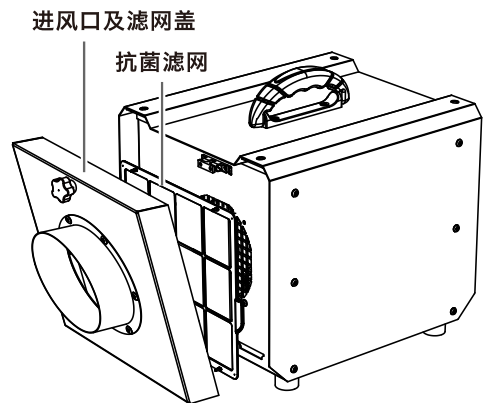

警告 机器必须安装空气过滤网方可运转，否则会使内部器件污脏受损，引起故障。

保养须知

电源线的维护与更换

电源线受到损坏，会引起漏电、电路、机器受损，甚至火灾等严重事故，为此应避免电源线受到强力拉扯、折叠、重压或鼠咬、化学物腐蚀等损害。如发现电源线受损，请即关机后拔下电源线插头，切断电源，并与服务中心、授权维修站或供应商联系更换新品，请不要自行拆卸更换非本机专用电源线。

机器清洁及维修

1. 机器清洁或维修前，请先关机后拔下电源线插头，切断电源。
2. 进、出风口容易沾染灰尘，请经常用软棉布擦拭。
3. 请用较柔性的清洁剂清洁机体并用软棉布擦拭。
4. 请不要用水冲洗，以免机器受到损坏，引起漏电、短路等严重事故。
5. 机器出现故障不能排除并确认需要维修时，请与服务中心、授权维修站或供应商联系，请不要擅自拆卸机器维修。

移动机器

1. 机器移动前，请先关机并拔下电源线插头。
2. 请小心轻放，避免碰撞。

一般故障排除

问题	可能原因	对策
除湿性能似乎较差	湿度设置较高，以致湿度降低较少	设置较低的湿度
	滤网阻塞使效能降低	清洁滤网
机器停止除湿，显示： Auto Pause (自动暂停)	当湿度达到设定值时，机器停止除湿。将隔一段时间后运行几分钟风扇循环以确认环境湿度	此为正常现象。当湿度高于设定值5%时，机器将恢复工作。
机器停机并显示警告符号  和“E”信息	E1或E2：环境温度超过工作范围	此为正常现象，当温度低于40°C或高于-15°C时，机器将恢复工作。
	E5或E8：内部过热安全保护	拔掉电源线插头； 检查进风口、滤网或出风口是否被遮蔽，如有障碍物，请清理干净； 等待至少30分钟重新启动
	其他E代码：内部感应故障	如果重复发生，请致电服务中心

 **注意** 当以上故障不能排除并确认需要维修时，请与供货商或服务中心联络，请不要擅自拆卸机器维修。

紧急情况处理

警告

出现以下状况时应立即停机，拔下电源线插头并咨询服务中心。

1. 漏电开关或保险丝经常跳脱或熔断时。
2. 误将异物或水进入机器内部时。
3. 发生异常时(如 烧焦味等)，电源线或插头异常发热时，应即停机拔下电源线插头。
4. 电源线受损需要更换时，基于安全理由，请联络服务中心或供货商。
5. 请勿自行更换电源线或拆卸修理，处理不善会引起火灾及触电。

规格表

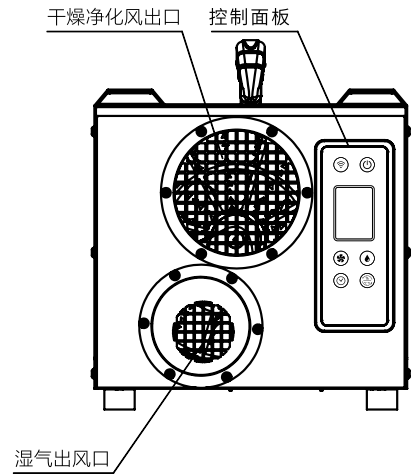
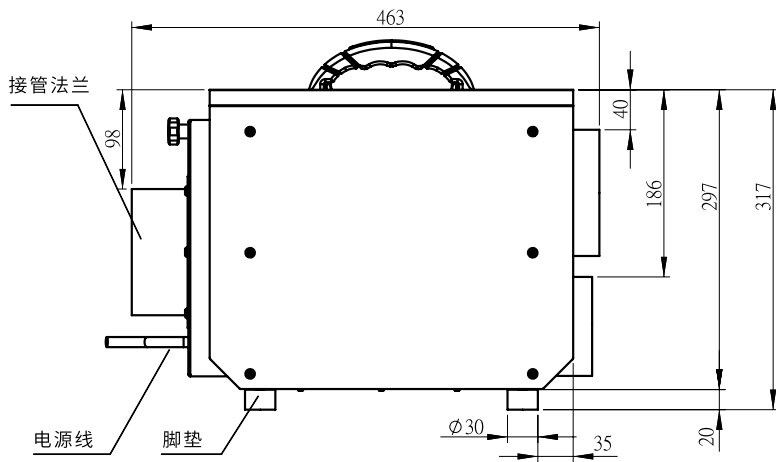
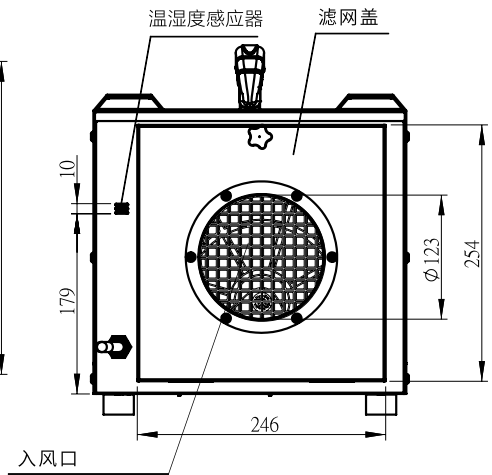
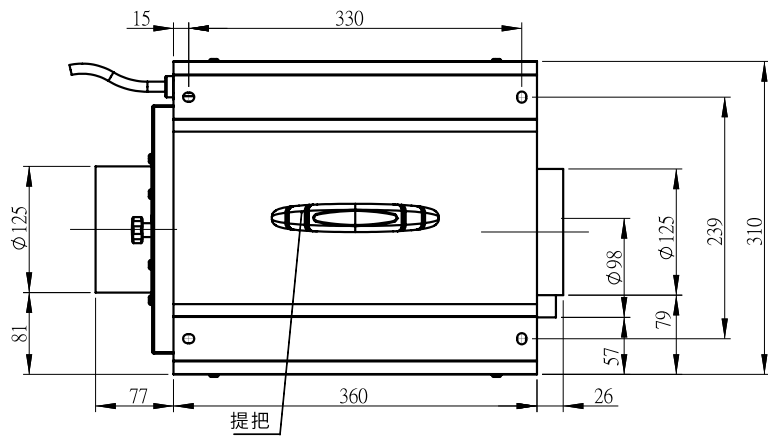

型号	CH D46E
除湿量	46 L/d (5°C, 80%RH)
电源	220 V~, 50 Hz
消耗功率	低300 W / 中610 W / 高850 W
噪音	低52(+3)dB / 中54(+3)dB / 高56(+3)dB
工作环境温度	-15°C ~ 40°C
排湿管法兰	φ73 x L48 mm
出风管法兰	φ115 x L56 mm
进风管法兰	φ115 x L56 mm
净重	13 kg
外形尺寸	H318 W312 D463 mm

SEN 森井电气产品保修卡

产品名称: _____ 型 号: _____ 制造序号: _____
销售单位: _____ 票据号码: _____ 购机日期: _____
用户名称: _____ 地 址: _____
电 话: _____ 邮 编: _____

• 此联请交供货商

保
修
卡
A
联

请沿虚线剪下 ✂

SEN 森井电气产品保修卡

产品名称: _____ 型 号: _____ 制造序号: _____
销售单位: _____ 票据号码: _____ 购机日期: _____
用户名称: _____ 地 址: _____
电 话: _____ 邮 编: _____

保
修
卡
B
联

产品保修服务须知

1. 请工整填写并在购机30天内将保修卡A联邮寄至维修中心，以确认保修。
2. 用户凭保修B联及购机单据(复印件无效)可享受自购机之日起一年的保修服务。在保修期内，因产品质量问题所致的零配件损坏或机器故障，均可免费更换或修复。
3. 保修期内如有以下情况，均不能享受保修服务：
 - 用户因使用、保管不当而引起的损坏或故障；
 - 非授权单位或用户执行拆卸、维修而造成的损坏或故障；
 - 因不可抗力(如水灾、火灾、雷电、地震等)而造成的损坏或故障；
 - 无保修卡及购机单据或保修卡及购机单据被涂改。
4. 产品经维修后，如在六个月内因质量问题发生同一零配件损坏或故障时可免费更换或修复。
5. 保修期以外因“保修须知”第三条款内容所出现的零配件损坏或故障，在更换或修复时，收取零配件费用。

版权声明

©森井电气(广州)公司版权所有。本公司保留为改进产品而变更设计及规格之权利，恕不另行通知。由于产品的改进，您所购买的产品有可能与使用手册的介绍不完全一致，谨此致歉。如有任何印刷错漏或在翻译中可能产生的误差，本公司不承担由此产生的责任。

产品保修办理方式

尊敬的用户：

为了保证您得到优质的售后服务，请仔细阅读“保修服务须知”后，请以如下方式办理产品保修手续：

1. 请登录：www.cn-sen.com，点击“服务支持”栏的“保修服务”或网页下方的“保修登记”，进入“保修服务”，请认真填写页面中表格内容后点击提交即可完成保修登记，我们将以电子邮件回复确认。
2. 在供货商送货或安装时填写“产品保修卡”，直接办理保修。

产品可送到授权维修站或供货商处进行保修(维修)。您有任何需求请与我们联系，我们将竭诚为您服务。

授权维修站

请登录：www.cn-sen.com，点击进入“服务支持”中的“授权维修站”页面，或致电服务热线：40088-1993-0查询。

SEN 森井电气服务中心

地址：广东省广州市东风中路445号越秀城市广场北塔1105室

服务热线：40088-1993-0 邮编：510045

E-mail: info@cn-sen.com Web: www.CN-SEN.com

产地：中国东莞